

Vinç Tamburu Tahrik Redüktörü

Avantajlar:

- Benzersiz tasarım: Monoblok Gövde.
- Yüksek halat ömrü için büyük tambur kullanılması istenildiğinde, benzer sınıftaki ürünlere göre daha büyük tambur çapı kullanabilme imkanı.
- Konik masuralı rulmanlar ile yüksek radyal yük taşıma kabiliyeti.
- Benzer sınıftaki ürünlere göre daha yüksek ISO/FEM sınıflarını karşılayabilme.
- Civata bağlantısı direkt gövde üzerindeki kulaklardan yapılmaktadır. Uzun saplama veya civata gerekmez. Bağlantı daha rijittir.
- Elektrik panosunu direkt redüktör üzerine bağlayabilme imkanı.
- Sektöre özel bağlantı şekli.

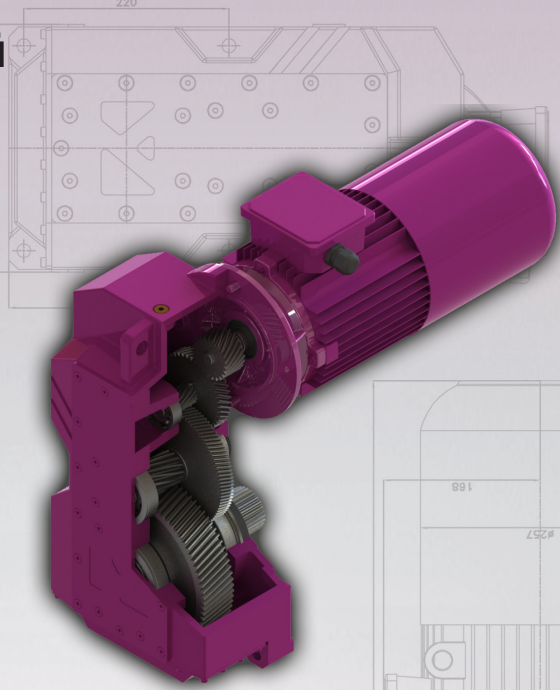
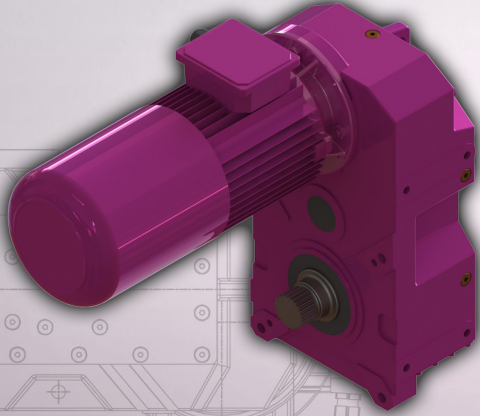

Özellikler:

- 5 farklı büyüklük.
- Geniş devir aralığı.
- 3.2 - 40 tonaj aralığı.
- Çift ve tek devirli, frenli motorlarla kullanılabilir.
- DIN 5480'e göre farklı ölçülerde çıkış mili.
- GG20 - GG22 pik döküm gövde.
- Farklı montaj pozisyonlarında kullanılabilir.

Gövde Büyüklüğü	VR373.1K	VR473.1K	VR573.1K	VR673.1K	VR773.1K
Minimum Tambur Çapı [mm] ♦	140	170	266	295-325	405
Donam Sayısı	4/1	4/1	4/1	4/1	6/1
Maksimum Tonaj [ton]	3.2	6.8	12.5	20-25	40

♦ Daha büyük tambur çapları için firmamıza danışınız.

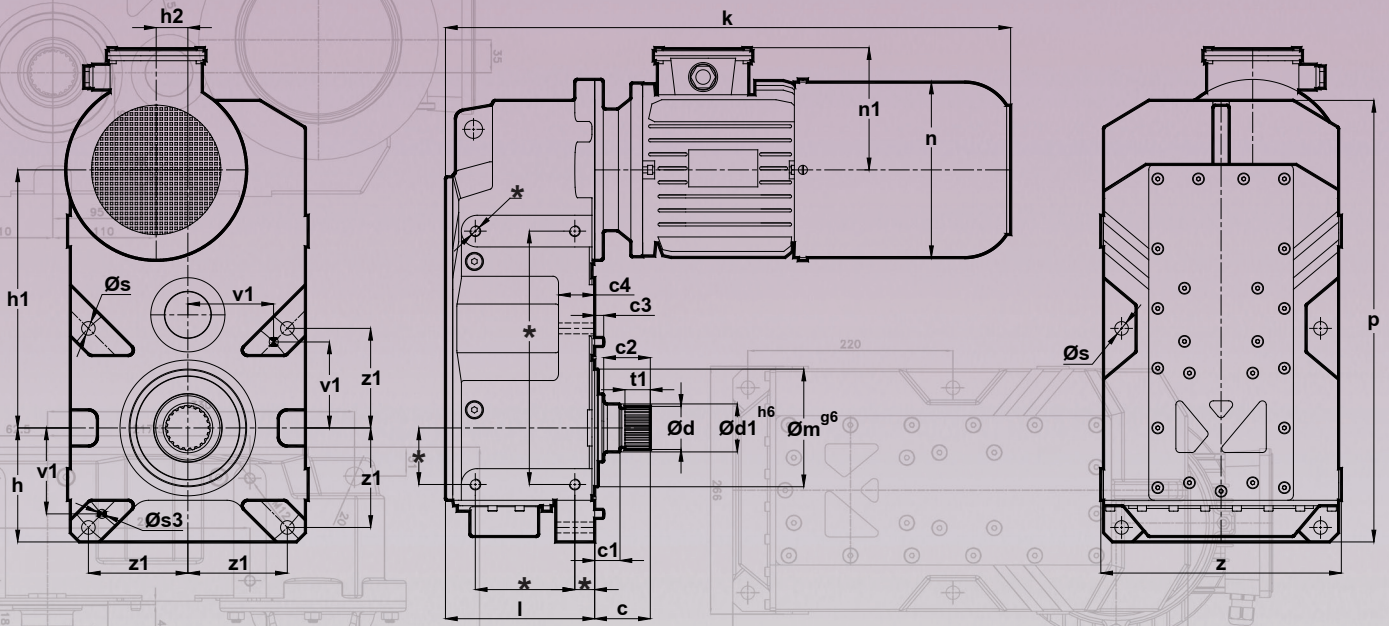

Gövde Büyüküğü	Motor Tipi	Dış Ölçüler					Montaj Ölçüleri					Çıkış Mili Ölçüleri			
		z p	k	n / n1	h h1	h2 l	m	s s3	v1 z1	c3 c4	c	c1 c2	d ₉₁	d1	t1
VR373.1K	90S		537	176 / 126											
	90L	218	562	176 / 126	106	20	Ø110 (g6)	Ø13 Ø8	75 90	15 39	59	22 48	W45x2x30x21x8f DIN5480	Ø50 (h6)	28
	100L	401	613	194 / 135	231	145									
	112M		636	218 / 146											
VR473.1K	100L		625	194 / 135											
	112M	266	648	218 / 146	126	35	Ø130 (g6)	Ø15 Ø10	95 110	15 44	60.5	27 51,5	W50x2x30x24x8f DIN5480	Ø55 (h6)	28
	132S	488	712	258 / 168	285	166									
	132M		750	258 / 168											
VR573.1K	112M		673	218 / 146											
	132S		732	258 / 168											
	132M	326 614	770	258 / 168	159 355	50 199	Ø160 (g6)	Ø18 Ø16	115 140	15 53	69	28 61	W70x3x30x22x8f DIN5480	Ø75 (h6)	35
	160M		870	310 / 225											
	160L		914	310 / 225											
VR673.1K	112M		698	218 / 146											
	132S		762	258 / 168											
	132M		800	258 / 168											
	160M	400 728	900	310 / 225	200 415	60 235	Ø200 (g6)	Ø20 Ø20	132,5 157,5	20 55	84	32 74	W95x3x30x30x8f DIN5480	Ø100 (h6)	45
	160L		944	310 / 225											
	180M		960	348 / 241											
VR773.1K	112M		731	218 / 146											
	132S		795	258 / 168											
	132M		833	258 / 168											
	160M	460 815	932	310 / 225	225 465	80 275	Ø230 (g6)	Ø22 Ø30	160 187,5	20 59	110	35 97	W110x4x30x26x8f DIN5480	Ø115 (h6)	67
	160L		976	310 / 225											
	180M		990	348 / 241											
180L		1028	348 / 241												

* Yan bağlantı delikleri opsiyoneldir.

Benzersiz tasarımı ile vinç sektöründeki çözüm ortağınız



Merkez: Maltepe Gümüşsuyu Caddesi
Bestekar Medeni Aziz Efendi Sokak No:54
34020 Topkapı - İstanbul
Tel. : +90 (0) 212 567 93 82 (2 Hat)
Faks : +90(0) 212 567 99 75

Fabrika: Atatürk Mahallesi Lozan Caddesi No:17
34522 Esenyurt / İstanbul
Tel.: +90 (0) 212 886 61 92 (5 Hat)
Faks: +90 (0) 212 886 5457

www.yr.com.tr / yilmaz@yr.com.tr